

RoHS

检验要求

1. 所有尺寸均为重点检验尺寸，
2. 产品应无披锋、变形、气孔、缺浇等缺陷，
3. 不得有镀层脱落、开裂、等电镀不良，
(重点卷边区域)
4. 铆压好之后公座胶芯不得有摇晃松动现象，
5. 六角螺母跟垫片装配是否顺畅，
6. 用通止规检验螺纹，

额定电流: 3A

耐电压: AC 125Vmin/Minute

绝缘电阻: 1000MΩ Min

接触电阻: 20 mΩ MAX

工作温度: -55°C to +120°C

材料: 外壳3#锌合金、圆针黄铜、塑胶电木

盐雾: 24小时

(外壳镀镍、圆针镀银12U) 盐雾24/H

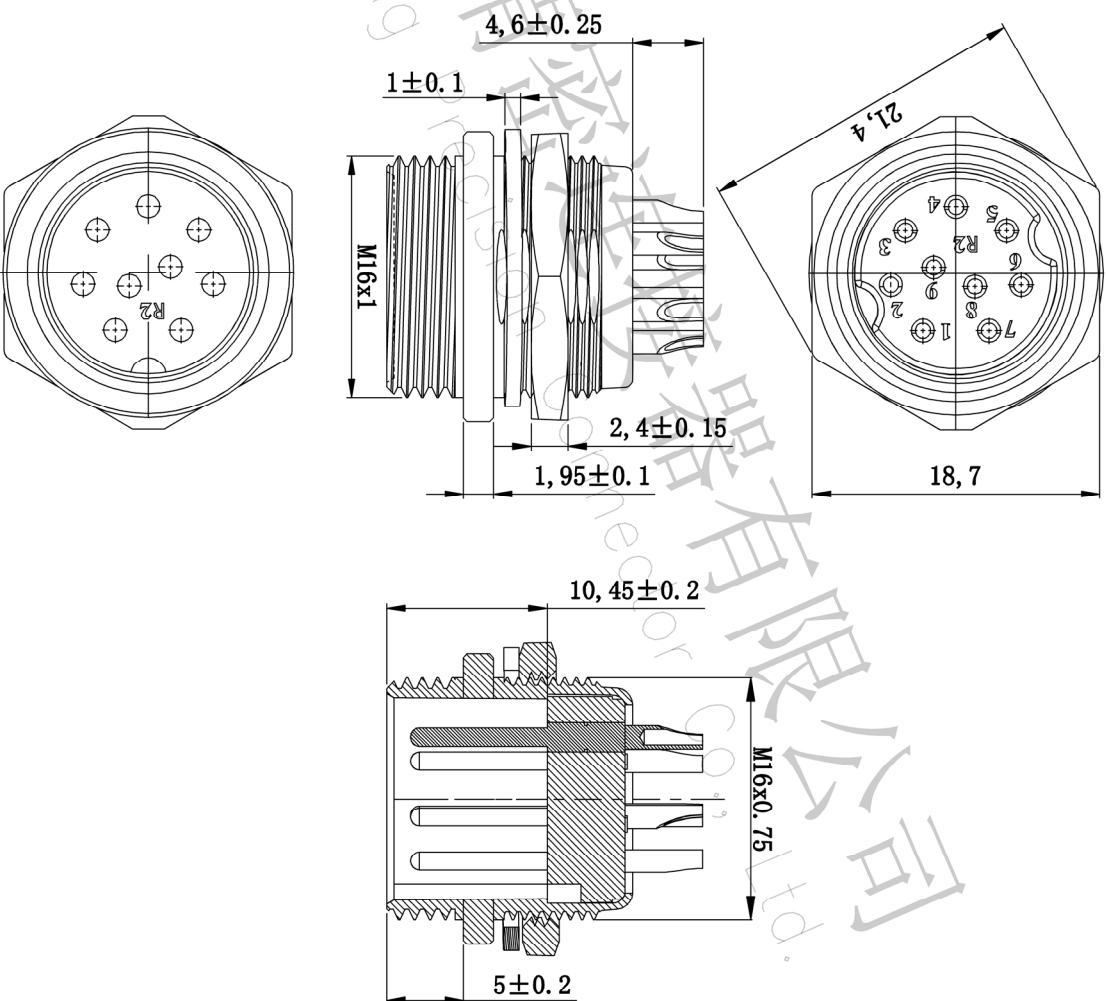

OPERATION		DRAW		SCALE		FIT		PART NO.	
X.X	±0.30	CHECK		UNIT	mm	A4		深圳市连盛精密连接器有限公司	
X.XX	±0.20	APPROVE		SIZE	A4	1/1		Shenzhen Liansheng Precision Connector Co., Ltd.	
X.XXX	±0.10			SHEET	1/1			航空头焊线16M-9P带锌合金外壳公座	
Angle	±3°			PROJ.					
DIM	TOL								
1	2	3	4	5	6	7	8	9	
REV	DATE	MODIFICATION DESCRIPTION		CHANGE		TITLE:			
A0	2012.03.28	NEW DRAWING							
A									